



OBDUKAT

7346

GODA MÖJLIGHETER ATT KAPITALISERA PÅ GLOBALA MEGATRENDER

2019-12-06

BULL & BEAR-ANALYS

ANALYTIKER:
JOAKIM WALLDOFF

Sept. Oct. July June July Aug. 5

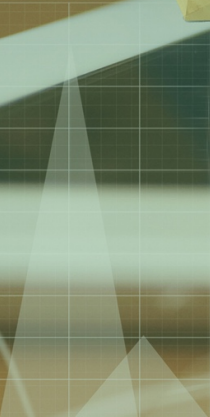

7 5 3



Analyst Group grundades 2014, en tid då informationen att tillgå gällande små- och medelstora bolag ansågs vara bristfällig. Därför valde Analyst Groups grundare att starta upp en analystjänst med visionen att belysa och sprida korrekt information för att ge bättre stöd i investeringsbeslut.

Idag är Analyst Group ett snabbväxande analyshus med huvudsäte i Stockholm och med filial i Lund. Vi arbetar utifrån värdeorden engagemang, passion och förtroende, med ambitionen att skriva korrekta och objektiva analyser. Därför erbjuder vi två typer av analys. Vi erbjuder dels bolag som vi anser intressanta, att på uppdrag, utföra analyser mot ersättning. Samtidigt tillhandahåller vi oberoende analyser på bolag som vi anser har särskilt intressant investeringsidé.

Vår vision är att vara en digital plattform vilken presenterar djupgående information och investeringsidéer för att bidra till ökad transparens.

Som länk mellan investerare och företag ger vi stöd i investeringsbeslut, kapitalallokering och kommunikationsvägar.

Vår filosofi bygger på vår bakgrund som investerare och analytiker.

Vi skriver analyser såsom vi skulle vilja läsa dem.

Vi tycker att det är viktigt med full transparens och är noga med att belysa eventuella intressekonflikter. Dessutom är ersättningen på förhand avtalad och är inte beroende av innehållet i analysen.

Läs vår policy [här](#)

INNEHÅLL

Obducat AB (publ) ("Obducat" eller "Bolaget") är ett svenskt bolag som utvecklar, producerar, och säljer produkter som används vid litografiprocesser inom exempelvis industri och vid forskning och utveckling. Bolaget verksamhet drivs primärt genom två dotterbolag, Obducat Technologies, som är specialiserade inom nanoimprint-litografi, samt Obducat Europe GmbH, som arbetar med ytbeläggings- och våtprocessing. Obducat AB är moderbolaget, och är främst fokuserat på arbete rörande Bolagets publika listningsarbete och finansiella rapportering, och har huvudkontor i Lund. Obducat har varit noterat på Nordic Growth Market Equity sedan år 1999.

Innehållsförteckning

Introduktion	4
Investeringsidé	5
Bolagsbeskrivning	6-7
Marknadsanalys	8-10
Finansiell Prognos	11-13
Värdering	14-15
Bull & Bear	16
Bolagsintervju	17-18
Styrelse	19
Ledningsgrupp	20
Appendix	21-22
Disclaimer	23



Analyst Group estimerar en stark omsättningsstillväxt framöver för Obducat, då Bolaget förväntas kapitalisera på rådande globala megatrender, är verksamma på en växande marknad, samt framgent även väntas förstärka sin försäljningsstyrka. Bolagets möjligheter att ta marknadsandelar bedöms goda, då Obducat har en liten och flexibel organisation, vilket gör att Bolaget kan arbeta kundnära och uppnå en högre anpassningsbarhet än många större konkurrenter.



Obducat har historiskt visat ett negativt rörelseresultat de senaste fem åren, och visar även negativt rörelseresultat på rullande 12 månader. Bolaget har historiskt gjort flera nyemissioner sen Bolaget kom till börsen år 1999, men marginaltrenden för Obducat är starkt positiv, varför Analyst Group bedömer risken för nyemission som lägre framgent än historiskt. Betyget förblir dock lågt, då Obducat inte lyckats visa någon konsekvent lönsamhet över tid.



Risken i Obducat bedöms som hög, då Bolaget endast har visat positivt fritt kassaflöde för ett räkenskapsår sedan år 2010, under helåret 2012. Bolaget har i nuläget en låg kassa, som dock kommer stärkas ordentligt i samband med Bolagets pågående nyemission, där Obducat tar in 32,5 MSEK (garanterad till 80 %). Utöver den finansiella risken så har Obducats aktie låg likviditet, vilket gör att Bolaget får ett lägre betyg i termer av riskprofil.



Ledningen och styrelsen i Obducat består av ett team med god kompetens och erfarenhet, med flera nyckelpersoner som varit aktiva i Obducat under en längre tid. Däribland är en av Obducats grundare, Henri Bergstrand, kvar i Bolaget som styrelseledamot, och koncernchef och styrelseordförande Patrik Lundström har tidigare varit aktiv som VD mellan perioden 2000 till 2018. Betyget dras ner något då vi gärna hade sett större insiderägande, mätt i andel kapital, från styrelse- och ledningspersoner.



Analyst Groups betygsättande i form av Bull eller Bear syftar till att förmedla en övergripande betygsskala baserat på vad som framkommit i och med analysen. Betyget är noggrant framtaget ur en process vilket innefattar en omfattande kvalitativ analys samt invägning av flera analytiker. Bull är en metafor för en positiv inställning. Beroende på kategori kan betyget baseras på en framåtblickande, bakåtblickande eller en kombination av båda två i förhållande till bolaget. Bear är en metafor för en negativ inställning. Beroende på kategori kan betyget baseras på en framåtblickande, bakåtblickande eller en kombination av båda två i förhållande till bolaget.

OB Ducat (OB DU B)

GODA MÖJLIGHETER ATT KAPITALISERA PÅ GLOBALA MEGATRENDER



Obducat är en svensk utvecklare och producent av maskiner som används för att fabricera mikro- och nanostrukturer inom främst industriproduktion. Bolaget grundades år 1989, och har sedan dess byggt upp en stor patentportfölj med över 180 beviljade patent. Historiskt har Obducat varit förlustdrivande, men Bolaget har på rullande 12 månader visat en mycket stark omsättnings-tillväxt, om 140 %, drivet av en stark orderingång. Obducats förutsättningar för att växa omsättningen framgent bedöms goda, då Bolaget väntas kapitalisera på flera megatrender såsom AR och VR och förnyelsebar energi. För helåret 2019 estimerar Analyst Group därför en omsättningstillväxt om ca 247 %. För helåret 2020 förväntas omsättningen fortsätta växa drivet av en stark orderbok, och estimeras stiga med 20 %. Med detta som bakgrund sätts en P/S målmultipel om 2,9x för år 2020, vilket baserat på estimerad tillväxt och relativvärdering, motiverar ett pris per aktie om ca 3,4 kr i ett Base scenario.

Megatrender driver efterfrågan på Obducats produkter

Det finns ett flertal globala megatrender som driver ett ökat behov av nanoteknologi, vilket skapar efterfrågan på Obducats produkter. Bland dessa trender finns bland annat det snabba skiftet mot urbanisering, vilket skapar ett behov av smarta städer, de pågående tekniska genombrotten inom Artificiell Intelligens (AI), Augmented Reality (AR), Virtual Reality (VR) och Mixed Reality (MR), samt klimatförändring och resursbrister. Dessa trender berör ett eller flera av Obducats produktområden, vilket tillsammans med en växande underliggande marknad, talar för goda tillväxtpotentialer för Obducat framgent.

Estimeras visa positivt resultat för helåret 2020

Obducat kommer visa en stark omsättningstillväxt under 2019, men EBIT-marginalen väntas vara negativ. Bolaget hade själva som målsättning att nå ett positivt resultat för helåret 2019, men makroekonomisk osäkerhet och en tillbakadragen order gör att Analyst Group estimerar att Bolaget inte når sina målsättningar. För helåret 2020 förväntas de makroekonomiska orosmolnen lätta, och Obducat estimeras visa en omsättningstillväxt om ca 20 %. Givet att kostnaderna estimeras öka i en lägre takt än omsättningen, så estimeras Obducat visa ett positivt EBIT-resultat om ca 3,1 MSEK motsvarande en EBIT-marginal om 2,5 %.

Obducat är mer flexibla i sin produktion än många konkurrenter

Många av Obducats konkurrenter är betydligt större och mer processdrivna bolag, vilket gör att de har svårare att anpassa sig till kunders specifika behov. Då Obducat är en mindre, och mer flexibel, aktör gör detta att Bolaget kan arbeta närmare kunden, och producera produkter och lösningar som är mer anpassade utefter kundernas krav. Denna fördel gör att Obducat kan ge bättre respons till kunder och ta orders som många konkurrenter skulle bedöma som antingen för små eller för krävande i termer av anpassningskrav. Nackdelen med högre flexibilitet blir samtidigt att det är kostsamt, och de större konkurrenterna kan därför ofta producera sina produkter till lägre kostnader.

AKTIEKURS 1,82kr

VÄRDERINGSINTERVALL PÅ 2020 ÅRS PROGNOSES

BEAR 1,50 kr	BASE 3,40 kr	BULL 4,40 kr
------------------------	------------------------	------------------------

OB Ducat (OB DU B)

Senast betalt (2019-12-05)	1,82
Antal Aktier (A + B + preferensaktier)	105 293 176 ¹
Market Cap (MSEK)	212,6 ¹
Nettokassa(-)/skuld(+) (MSEK)	5,1 ¹
Enterprise Value (MSEK)	217,7 ¹
V.52 prisintervall (SEK)	0,49 – 3,69
Lista	NGM Equity

UTVECKLING

1 månad	-6,1 %
3 månader	-22,6 %
1 år	+181,7 %
YTD	+213,8 %

HUVUDÄGARE (KÄLLA: OB Ducat)

	KAPITAL	RÖSTER
Nanobiochip Sweden AB	1,8 %	13,7 %
European Nano Invest AB	1,5 %	11,2 %
Nordnet Pensionsförsäkring AB	11,3 %	8,7 %
Försäkrings AB Avanza Pension	9,0 %	6,9 %
Gunvald Berger	4,1 %	3,1 %

VD OCH ORDFÖRANDE

Tillförordnad verkställande direktör	André Bergstrand
Arb. styrelseordförande & koncernchef	Patrik Lundström

FINANSIELL KALENDER

Bokslutskommuniké 2019	2020-02-14
------------------------	------------

PROGNOS (BASE), MSEK	2018	2019E	2020E	2021E
Omsättning	29,2	101,4	121,7	169,7
<i>Omsättningstillväxt</i>	-8,9%	247,0%	20,1%	39,4%
Bruttoresultat	14,5	54,3	68,61	110,8
<i>Bruttomarginal</i>	49,8%	53,6%	56,4%	59,4%
EBIT	-41,4	-4,7	3,1	9,6
<i>EBIT-marginal</i>	-141,7%	-4,6%	2,5%	5,6%
Nettoresultat	-41,6	-6,3	2,3	9,8
<i>Nettomarginal</i>	-149,1%	-6,2%	1,9%	5,8%
P/S	6,8	2,0	1,6	1,2
EV/S	7,0	2,0	1,7	1,2
EV/EBITDA	-5,0	-43,8	67,1	21,4

¹Exklusive förträdesemissionen under december 2019.

INVESTERINGSIDÉ

Obducat är en svensk utvecklare och producent av maskiner som används för att fabricera mikro- och nanostrukturer inom främst industriproduktion. Bolaget grundades år 1989, och har sedan dess byggt upp en stor patentportfölj med över 180 beviljade patent. Historiskt har Obducat varit förlustdrivande, men Bolaget har på rullande 12 månader visat en mycket stark omsättnings-tillväxt, om 140 %, drivet av en stark orderingång. Obducats förutsättningar för att växa omsättningen framgent bedöms goda, då Bolaget väntas kapitalisera på flera megatrender såsom AR och VR och förnyelsebar energi. För helåret 2019 estimerar Analyst Group därför en omsättningstillväxt om ca 247 %. För helåret 2020 förväntas omsättningen fortsätta växa drivet av en stark orderbok, och estimeras stiga med 20 %. Med detta som bakgrund sätts en P/S målmultipel om 2,9x för år 2020, vilket baserat på estimerad tillväxt och relativvärdering, motiverar ett pris per aktie om ca 3,4 kr i ett Base scenario.

Halvledarmarknaden estimeras växa med en CAGR om ca 8 % till år 2023

Halvledarmarknaden är en marknad under tillväxt, som dock har haft det tufft under 2019, till följd av handelskriget mellan Kina och USA, vilket dragit ner den globala efterfrågan inom elektronik- och halvledarindustrin. På längre sikt väntas tillväxten i marknaden tillta, och år 2023 förväntas halvledarmarknaden nå en rekordstor storlek, om 773 miljarder USD. Tillväxten fram till dess, mellan åren 2019 och 2023, estimeras uppvisa en CAGR om ca 8 %. Den nisch av halvledarmarknaden som Obducat är aktiva inom är nanoteknologi, som förväntas växa i en högre takt än halvledarmarknaden i stort, med en estimerad CAGR om 10,5 %, och uppskattas uppgå till en storlek om ca 2,3 miljarder USD vid år 2025.

Insiderägande om totalt ca 6,7 % och en erfaren styrelse och ledning

Styrelsen och ledning äger tillsammans ca 6,7 % av Bolagets utestående aktier. Obducats två största ägare är arbetande styrelseordförande och koncernchef Patrik Lundström, med ett ägande om totalt ca 2 %, samt styrelseledamot, tillika en av Obducats grundare, Henri Bergstrand som kontrollerar ca 4,15 % av Bolaget. Båda har varit engagerade och storägare i Obducat under en längre tid, och har genom sina innehav tillsammans över 27 % av rösterna i Bolaget. Tillförordnad VD André Bergstrand äger ca 0,05 %. Resterande ägarbild utgörs främst av privatsparare, som genom Avanza och Nordnet tillsammans äger över 20 % av kapitalet. Obducat har en erfaren styrelse, med flera personer med bakgrund som framgångsrika tjänstemän från diverse olika, men för Obducat relevanta, industrier.

Nanoteknologimarknaden drivs av flera globala trender vilket Obducat kan kapitalisera på

Nanoteknologimarknaden är än så länge en relativt ung och oexploaterad marknad, men förväntas ha en stark tillväxt framgent, drivet av flera globalt rådande trender. Exempel på sådana drivande trender är:

- Snabb urbanisering, vilket skapar ett behov av så kallade *smarta städer*.
- Klimatförändring, vilket ställer krav på mer effektiva metoder för att framställa förnyelsebar energi.
- En åldrande befolkning, vilket ställer krav på lägre sjukvårdskostnader.
- Samt teknologiska genombrott, där AR, VR, och MR kommer växa och finna nya användningsområden.

Obducat har applikationsområden som behandlar alla de ovan nämnda trenderna, och chanserna för Bolaget att kapitalisera på dessa trender bedöms vara goda, då konkurrensen än så länge är relativt begränsad på nanoteknologimarknaden, samt då Obducat har varit aktiva inom nanoteknologiområdet under en lång tid, och därmed byggt upp en solid erfarenhets- och kunskapsbas.

Goda utsikter för fortsatt omsättningstillväxt och marginalexpansion framgent

Obducat estimeras visa en mycket stark omsättningstillväxt om ca 247 % för helåret 2019, och förutsättningarna för Bolaget att fortsätta växa framöver ser goda ut, med en växande underliggande marknad, produkter som kapitaliserar på flera megatrender, samt det kapital som Bolaget tar in i förträdesemissionen under december 2019. Analyst Group bedömer därutöver att de makroekonomiska förutsättningarna kommer vara bättre under år 2020 än under 2019, i takt med att handelskriget mellan Kina och USA avmattas. Med detta som bakgrund estimeras Obducat växa omsättningen med 20,1 % under räkenskapsåret 2020, för att sedan under 2021 visa på en accelererande tillväxttakt med en estimerad omsättningstillväxt om 39,4 %.

Motiverat värde om 3,4 kr per aktie på 2020 års prognos

För räkenskapsåret 2020 estimeras i ett Base scenario en omsättningstillväxt om 20,1 %, vilket tillsammans med en målmultipel om P/S 2,9x ger en motiverad värdering om 3,4 kr aktien. Vid annorlunda utfall av gjord prognos kan värderingen korrigeras.

HALVLEDAR-
MARKNADEN
VÄXER MED EN
CAGR OM CA 8 %

GOD UTSIKTER
FÖR MARGINAL-
EXPANSION

BOLAGSBESKRIVNING

Obducat utvecklar och levererar produkter med innovativ teknologi där fokus ligger på processer för produktion och replikering av avancerade mikro- och nanostrukturer samt beläggning av ytor med olika material. Bolaget tillhandahåller såväl processkunskap som processutrustning för användning vid massproduktion samt vid forskning och utveckling. Exempel på vad nanostrukturerna kan användas till är optiska och fotoniska komponenter såsom AR/VR produkter, laserkomponenter för ansiktsgenkänning, medicinska komponenter för ”drug delivery” såväl som LED-displayer.

Bolagets affärsidé är att utveckla och leverera nanolitografi-behandlingslösningar för produktion och replikering av avancerade mikro- och nanokonstruktioner för massproduktion samt för FoU-ändamål. Obducats intäktskällor omfattar utrustning, förbrukningsvaror och tjänster. Helårsintäkterna mellan 2012 och 2018 varierar mellan 30 och 60 MSEK, nio månader rapporterad omsättning för 2019 uppgår till ca 66 MSEK.

Obducats samtliga produkter används vid s.k. Litografiprocesser.

Processer för vilka Obducats produkter riktar sig mot

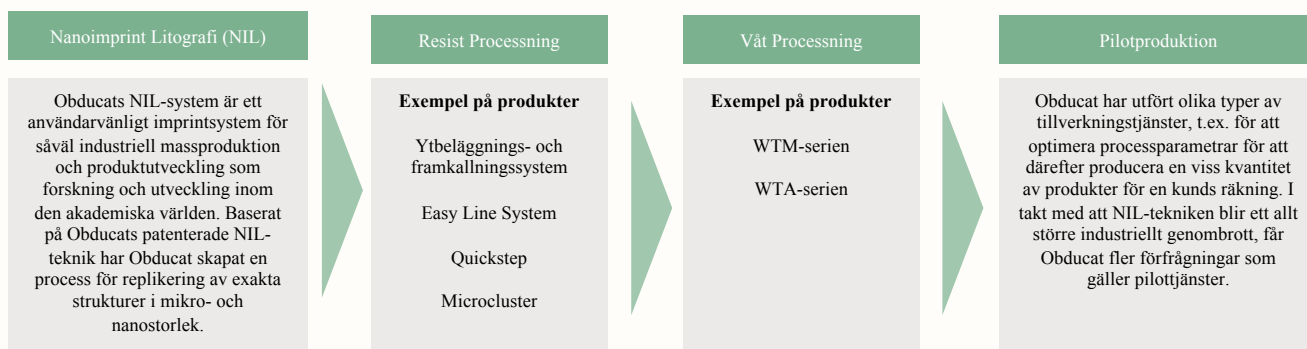

Källa: Obducat

Obducat har huvudkontor i Lund med produktion, forskning och utveckling samt försäljning. Genom dotterbolaget Obducat Europe bedrivs produktion, forskning och utveckling samt försäljning i Radolfzell, Tyskland. Därutöver finns försäljningskontor i Kalifornien, Shanghai samt egen försäljningspersonal i Tokyo.

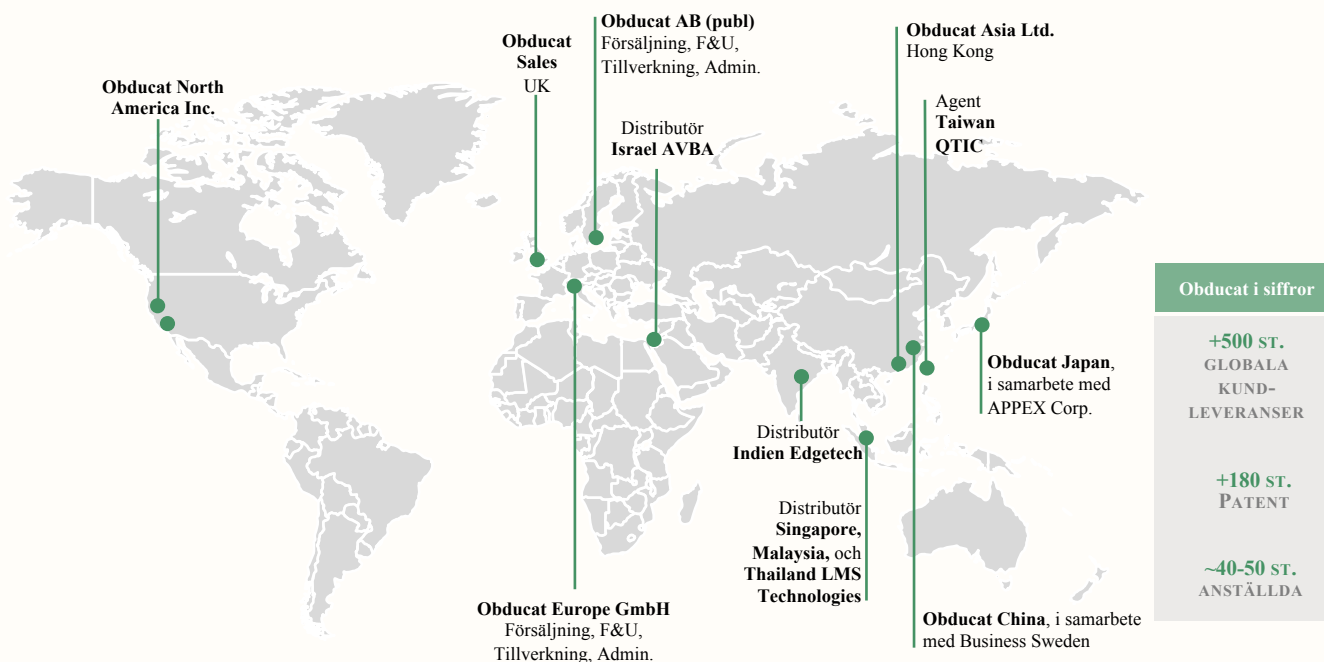

BOLAGSBESKRIVNING

Operativ och legal struktur

Obducat har en s.k. funktionsindelad organisation som spänner över både moderbolaget och de tre rörelse drivande bolagen. Obducats operativa struktur, tillsammans med den legala, illustreras i nedan figur.

Koncernledningen består av tre personer, inkl. arbetande styrelseordförande.

Obducats operativa struktur

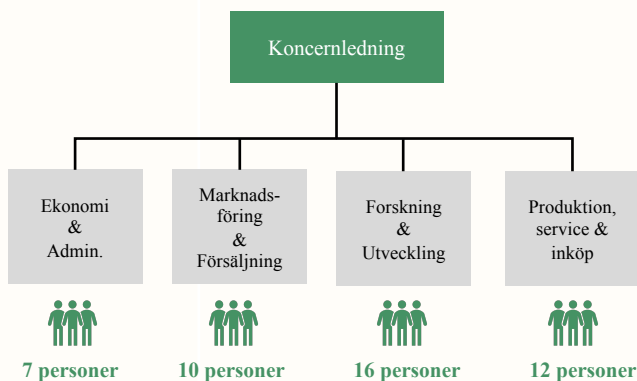

Källa: Obducat

Obducat AB (publ) är moderbolaget till nedan dotterbolag.

Obducats legala struktur

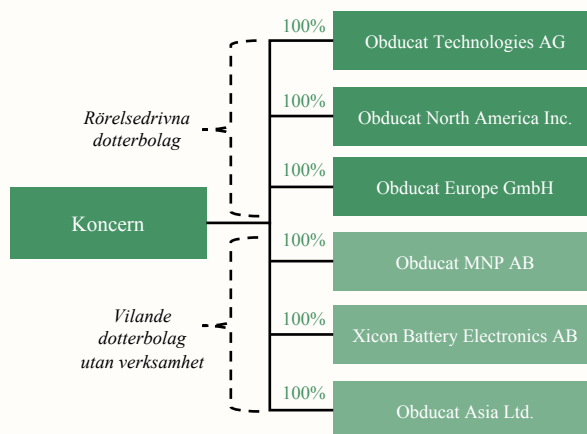

Källa: Obducat

Intäktsdrivare

Intäkterna i Obducats drivs främst av de nya order som Bolaget tar, vilka innebär försäljning av Bolagets maskiner. Utöver detta genereras intäkter från tjänsteuppdrag, service, reservdelar, samt renovering och uppgradering av maskiner. Delarna av intäkterna som genereras från denna del är ännu en relativt liten del av den total omsättningen, men förväntas stiga framgent i linje med att Bolaget får ut fler maskiner till kunder. På längre sikt estimeras denna del kunna utgöra omkring 20-25 % av intäkterna för Obducat, vilket, då denna typ av intäkter är av återkommande karaktär, gör att risken i Obducats verksamhet kommer minska.

Kostnadsdrivare

Obducats säljorganisation består av egen personal baserad i Sverige, Storbritannien, Tyskland och USA som främst bevakar närliggande geografiska marknader i Europa men även Asien. Obducat estimeras att kunna fortsätta växa under prognosperioden 2019 till 2021, där försäljningsfokus förväntas resultera i ökade rörelsekostnader, bl.a. drivet av att den industri som Obducat verkar inom kräver nära och djupt ingångna relationer, vilket resulterar i tidskrävande insatser, vilket innebär direkta och indirekta marknads-kostnader. Under de senaste tre rapporterade kvartalen har marknads- och försäljningskostnader utgjord ca 20-25 % av omsättningen. Baserat på Obducats produktsortiment tillkommer även bruttokostnader, där marginalen för åren 2020-2021 prognostiseras ligga mellan 55-60 %.

Strategisk utsikt

Mycket av den förväntade försäljningen för 2019 drivs både av teknikskifte och av kapacitetsutbyggnadsbehov hos kunderna. Den del av försäljningen som är relaterad till kapacitetsutbyggnad har, till följd av handelskriget mellan USA och Kina, resulterat i att kunderna avvaktar med sina investeringsbeslut. Prognoser för investeringarna i halvledarindustrin pekar, för 2019 på en nedgång, för att under år 2020 åter öka igen. Obducat har idag primärt fem strategiska inriktningar:

- Skapa tillväxt under lönsamhet
- Etablera egen sälj- och serviceorganisation på geografiska nyckelmarknader
- Öka marknadsnärvaron och kännedomen om Bolaget
- Genomföra kontinuerliga förbättringsåtgärder i syfte att nå en hög kundnöjdhet
- Säkerställa konkurrenskraften genom att skapa en organisation med hög innovationsförmåga

ANDELEN
ÅTERKOMMANDE
INTÄKTER
FÖRVÄNTAS ÖKA

MARKNADSANALYS

Obducat är verksamma på flertalet marknader och på en global nivå

Orderingången för år 2018 uppgick till ca 99 MSEK, vilket motsvarar en ökning om 400 % jämfört med år 2017. Nedan följer en illustration av den geografiska fördelningen av försäljningen samt orderingång.

Obducat är verksamma på en global marknad, där Europa stod för klart störst andel av Bolagets försäljning under år 2018.

Obducats viktigaste marknader

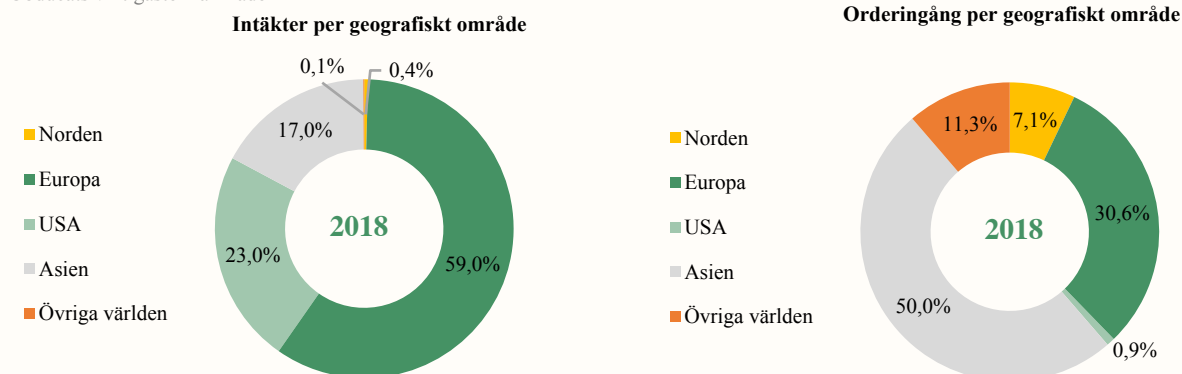

Källa: Obducat

Europa var alltså under år 2018 den omsättningsmässigt viktigaste marknaden för Obducat, samtidigt som Asien stod för störst orderingång under perioden. Fördelningarna mellan Obducats marknader kan variera kraftigt från en period till en annan, drivet av olika faktorer. Det kan dock, med tanke på att Obducat är verksamma globalt på flera marknader, samt inom flera olika branscher, argumenteras för att den operationella risken minskar, då Bolaget inte är beroende av någon enskild bransch eller en enskild marknad.

Ett antal rådande megatrender

Det finns idag ett flertal s.k. globala megatrender som driver efterfrågan av nanoteknologi och därmed de produkter som Obducats erbjuder:

- **Urbanisering:** skapar behov av bl.a. smarta städer vilket i sin tur genererar ett stort behov av självförsörjande intelligenta sensorer, vilket innefattas i Obducats applikationsområde kallat MEMS/Sensorer.
- **Klimatförändring och resursbrist:** det krävs effektivare metoder för att framställa förnyelsebar energi. En annan aspekt är att möjliggöra fortsatt miniaturisering vilket skapar förutsättningarna för att minska materialåtgång som samtidigt minskar energiförbrukning. Detta är nära förbundet med Obducats applikationsområden LEDs och Displayer/Solceller.
- **Förändringar i den globala ekonomiska makten:** världens utvecklingsländer hoppar över teknologigenerationer och går direkt till nanoteknologi.
- **Demografiska och sociala förändringar:** den åldrande befolkning ställer stora krav på välfärdssystemen världen över. Nanoteknik kommer att utgöra en viktig hörnsten för att åstadkomma förbättringar inom diagnostik och behandling både ur ett utvecklings- såväl som ur ett kostnadseffektiviseringsperspektiv.
- **Tekniska genombrott:** ett par av de pågående tekniska genombrotten finns inom områdena Artificiell Intelligens (AI), Augmented Reality (AR), Virtual Reality (VR), Mixed Reality (MR), Internet of Things (IoT), Robotar och 3D-printing. Många av de applikationer som kommer av dessa teknikgenombrott berör applikationsområdena som Obducat benämner Optik/Fotonik, Displayer/Solceller samt MEMS/Sensorer.

Dessa megatrender förväntas ligga till grund för en långsiktigt ökande marknadspotential för Obducat och möjliggöra en högre tillväxttakt.

FLERTALET
TRENDER
SOM TALAR
FÖR
OBDUCAT

MARKNADSANALYS

Marknaden för halvledare förväntas nå en storlek om 773 mdSEK 2023

Prognoser för investeringarna i halvledarindustrin har för 2019 visat på en nedgång för att under 2020 åter öka igen. Den aktivitetsökning som Obducat själva kunde se under slutet av tredje kvartalet 2019 ligger väl i linje med branschbedömares prognoser som pekar på återhämtning 2020. Halvledarmarknaden prognostiseras att växa med en CAGR om ca 8 % under åren 2018 till 2024.

Halvledarindustrin är minst sagt av omfattande storlek, och estimeras uppvisa en årlig tillväxt (CAGR) om ca 8 % åren 2018-2024.

Den globala marknaden för halvledare (*Semiconductor Industry*), mätt i försäljning mdUSD

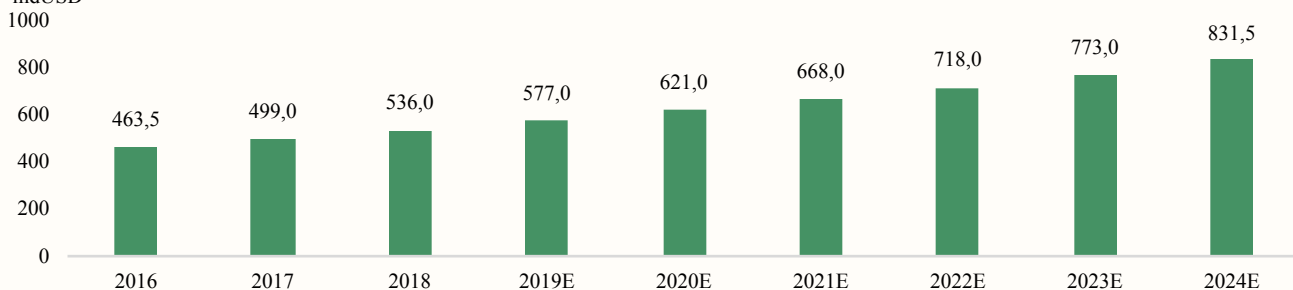

Källa: Statista, 2019

Obducat skriver i sin Q3-rapport för 2019 att "[...] I takt med en bredare framgångsrik integrering av nanoteknik inom applikationsområden såsom biomedicinska- såväl som optiska och fotoniska komponenter kommer också behovet av utökad produktionskapacitet, vilket utgör tillväxtpotentialer och en ny "all time high" prognostiseras för 2023".

Nanoteknologimarknaden estimeras växa med ca 11 % årligen framgent

Nanoteknologi och nanovetenskap kan förenklat sägas handla om att studera och modifiera material på nanoskalan. Detta görs vanligtvis för att kunna designa särskilda egenskaper och funktionalitet. Allt fler nanotekniklösningar finns idag tillgängliga i konsumentledet och intresset samt aktiviteten bland stora globala kunder ökar inom en mängd branscher som står inför en omfattande övergång från produkter baserade på mikroteknik till produkter baserade på nanoteknik. Nanoteknologi har en betydande inverkan och anses av flera branschbedömare vara en revolutionerande och fördelaktig teknologi inom olika industriområden som t.ex. kommunikation, medicin, transport, jordbruk, energi, konsument- och hushållsprodukter. Den globala nanoteknologimarknaden värderades till ca 1 mdUSD år 2018. Med en förväntad årlig tillväxt (CAGR) om ca 10,5 %, estimeras marknaden nå en storlek om 2,2 mdUSD år 2025.

Nanoimprintlitografi (NIL), som är en del av nanoteknologimarknaden, estimeras växa med ca 11,3 % årligen (CAGR) under perioden 2019-2024, för att då nå ett marknadsvärde om ca 120 MUSD.

**NANOTEKNOLOGI
-MARKNADEN
FÖRVÄNTAS VÄXA
MED EN CAGR
OM CA 11 %**

Marknaden för nanoteknologi sträcker sig över flera industrier vilka tillsammans driver en stark ackumulerad tillväxt.

Marknadstillväxt Nanoteknologi

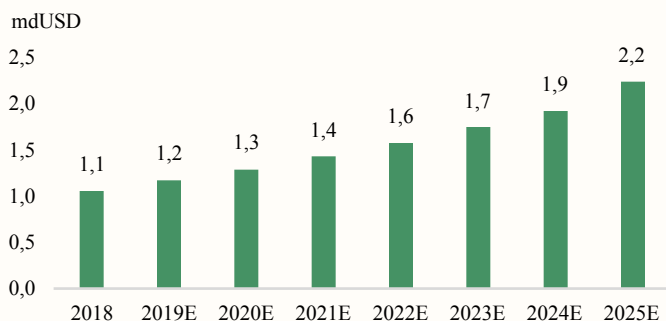

Källa: Allied Market Research, 2019

Marknaden för nanoimprintlitografi estimeras växa med ca 11 % årligen (CAGR) mellan åren 2019-2024.

Marknadstillväxt Nanoimprintlitografi

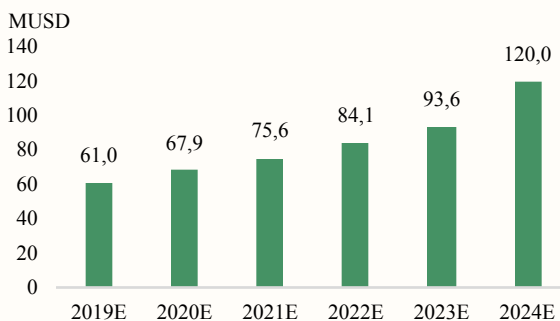

Källa: Market Watch, 2019

MARKNADSANALYS

Enligt en artikel publicerad i Market Watch (2019), anges de världsledande leverantörerna på marknaden för nanoimprintlitografi vara Obducat, som stod för en marknadsandel på ca 36 %, följt av EV Group och Canon. Globalt sett har 145 enheter nanoimprintlitografi-system levererats ut till marknaden under 2017, där Europa står för ca 59,3 % av världsproduktionen, Nordamerika ca 29,0%, Kina ca 6,2 % och Japan ca 5,5 %.

Europa och Kina står för klart den dominerande andelen av antalet levererade nanoimprintlitografi-system.

Andel (%) levererade nanoimprintlitografi-system

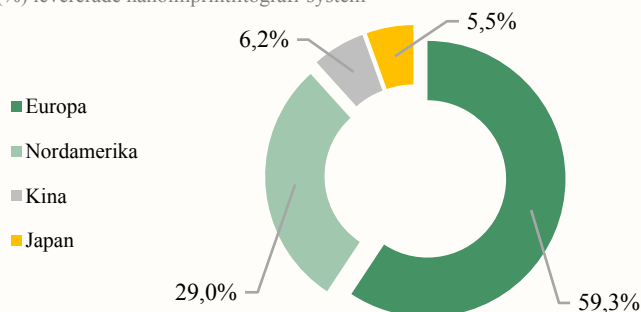

*”I en artikel av Market Watch anges **Obducat** vara en världsledande aktör inom nanoimprintlitografi, med ca **36 %** av marknaden.”*

Källa: Market Watch, 2019

LED-marknaden står inför nästa investeringsvåg – något Obducat kan kapitalisera på

Ett område som fått stor uppmärksamhet globalt är användningen av LED-teknik. Idag finns LEDs i flera olika belysningsapplikationer, t.ex. i bilar, belysning av byggnader, gatubelysning men även som belysning i bostäder. En bidragande faktor till den höga marknadstillväxten sedan år 2010 är att i många städer har lagstiftningar införts som gradvis förbjuder konventionella glödlampor. Ljuskällor som LED kombinerar ljusstyrka och energisnålhet, med minimal materialåtgång, samtidigt som övergången innebär omsorg om miljön eftersom kvicksilver saknas i dessa ljuskällor samt att den lägre energiförbrukningen reducerar koldioxidutsläpp. Efterfrågan på LED-lösningar är idag stor men överinvesteringar i produktionskapacitet i Kina har medfört att flertalet LED-tillverkare under senaste åren har upplevt en sjunkande lönsamhet. Flertalet av de stora LED-tillverkarna ser LED-baserade displayer, s.k. mikro- och mini-LED-displayer, som det potentiella tillväxtområdet och det som ska driva nästa investeringsvåg under kommande år.

Potentialen i mikro- och mini-LED-displayer bedöms kunna utgöra en fördubbling av nuvarande produktionsvolym. För att realisera potentialen kommer LED-tekniken att behöva utvecklas, där Obducats NIL-teknik har flera relevanta fördelar som kan lösa en del av de tekniska utmaningarna LED-tillverkarna står inför.

Obducat skulle kunna förbättra flertalet av nuvarande utmaningar för displaytillverkare

Den totala årliga produktionsvolymen av displayer uppgår till cirka 280 miljoner m² under 2019 för att öka till cirka 330 miljoner m² under år 2022, motsvarande en genomsnittlig årlig tillväxt (CAGR) om 6 %. Displayindustrin fokuserar på ett par områden beträffande förbättring av displayer; maximera energieffektiviteten, förbättra bildkvaliteten, reducera tjocklek och vikt, reducera kostnaderna för ingående komponenter samt produktionskostnad. Obducat bedömer att deras NIL-teknik har förutsättningarna att kunna påverka samtliga av dessa faktorer

Den årliga produktionsvolymen av displayer estimeras växa (CAGR) med ca 6 % årligen mellan åren 2019-2022.

Årlig produktionsvolym av displayer

Miljoner m²

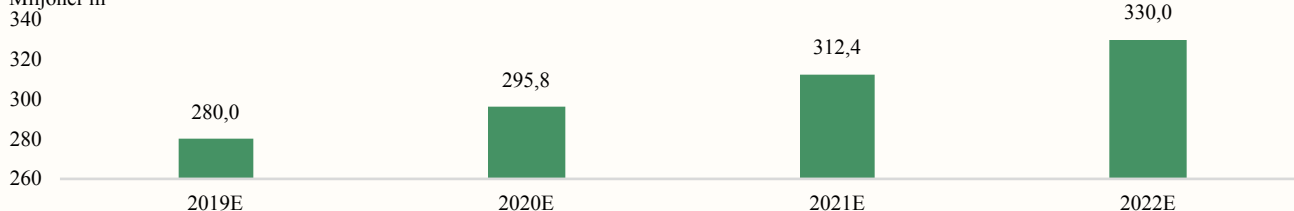

Källa: Statista, 2019

FINANSIELL PROGNOSS

Obducat har historiskt visat en kraftigt varierande omsättning

Obducat har historiskt haft en varierande omsättning, med stora förändringar från helår till helår samt från kvartal till kvartal. Det är ett resultat av att de produkter som Obducat säljer är konjunkturkänsliga, då många av Bolagets produkter har högt försäljningspris, och därmed ofta utgör en stor investering för kunder att köpa in. Kundens inköp styrs därutöver även till stor del av hur den underliggande utvecklingen för halvledarmarknaden ser ut, samt de makroekonomiska förutsättningarna, vilka kan variera från år till år.

För räkenskapsåret 2018 så visade Obducat på en omsättningsminskning om ca 9 % från föregående år. Kvartalsmässigt har Bolaget, kvartal till kvartal, visat tillväxt i de senaste tre kvartalen, och Obducat har visat mycket stark tillväxt i särskilt Q1-19 och Q3-19.

Q-on-Q tillväxt i tre raka kvartal hittills under räkenskapsåret 2019.

Omsättning, EBIT och EBIT-marginal

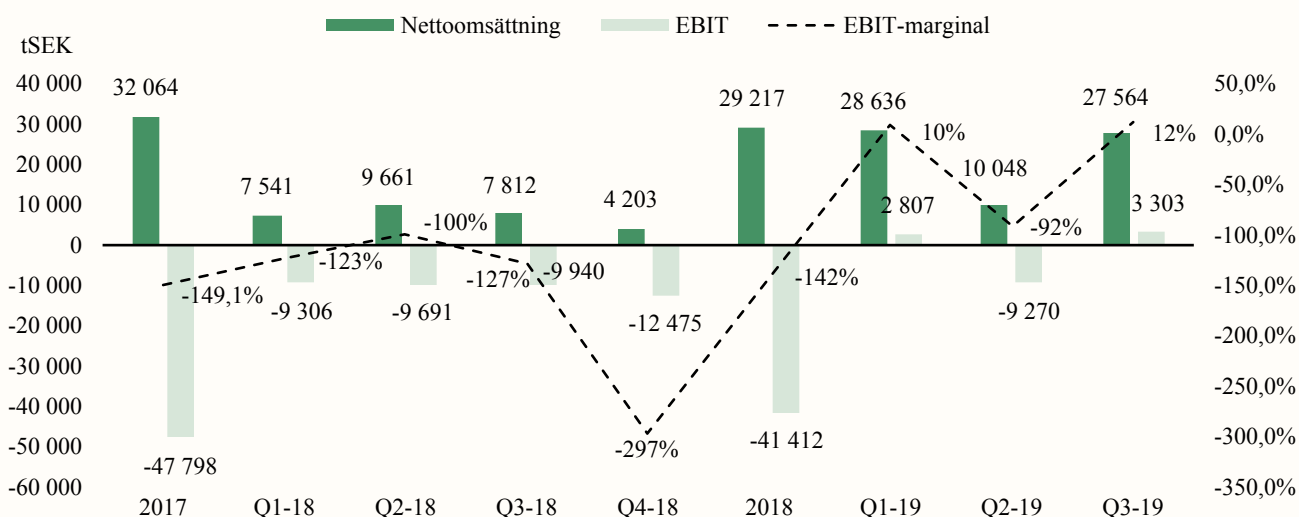

Källa: Obducat

Omsättningsprognos för räkenskapsåren 2019 till 2021

För helåret 2019 estimeras Obducat växa omsättningen med 247 %, och visa en omsättning om 101,4 MSEK, drivet av flera års försäljningsarbete vilket bidrog till den staka orderbok som Bolaget byggde upp under 2018. År 2020 estimerar Analyst Group att omsättningen stiger med 20,1 %, som ett resultat av fortsatt starkt fokus på kundbearbetning och försäljning samt bättre makroekonomiska förutsättningar, vilket gör att efterfrågan inom halvledarindustrin stärks.

Under helåret 2021 förväntas omsättningstillväxten accelerera, och estimeras öka med 39,4 % jämfört med år 2020. Bolagets planerade pilotproduktionslinje i Lund, som en del av emissionslikviden under december 2019 är tänkt att användas för att bygga upp, bedöms under år 2021 börja generera omsättning, vilket driver omsättningsökningen tillsammans med en fortsatt växande underliggande marknad och stark efterfrågan från kunder.

I takt med att Obducat växer sin omsättning, och i och med att Bolaget får ut fler och fler maskiner på marknaden, förväntas en större andel återkommande intäkter genereras, i form av service- och supportarbete, renovering, och reservdelar. Detta gör att fördelningen av omsättningen per kvartal estimeras vara jämnare framgent än historiskt, då Obducats eftermarknadsrelaterade intäkter bedöms komma att utgöra en större del av den totala omsättningen. Givet detta förutsätts följande fördelning av omsättningen per kvartal för åren 2020 och 2021:

Kvartal	Q1-20 (E)	Q2-20 (E)	Q3-20 (E)	Q4-20 (E)
Intäktsfördelning	33%	29%	18%	20%
Kvartal	Q1-21 (E)	Q2-21 (E)	Q3-21 (E)	Q4-21 (E)
Intäktsfördelning	27%	26%	22%	25%

**ESTIMERAD
OMSÄTTNINGSS-
TILLVÄXT OM
20,1% FÖR 2020**

FINANSIELL PROGNOIS

Den prognostiserade omsättningen mellan åren 2019 och 2021, samt den estimerade bruttomarginalen under samma period, är som följer nedan:

Stark omsättningstillväxt väntas framöver för Obducat, samt en stigande bruttomarginal i takt med att Bolaget realiserar skalfördelar

Omsättningsprognos för helår

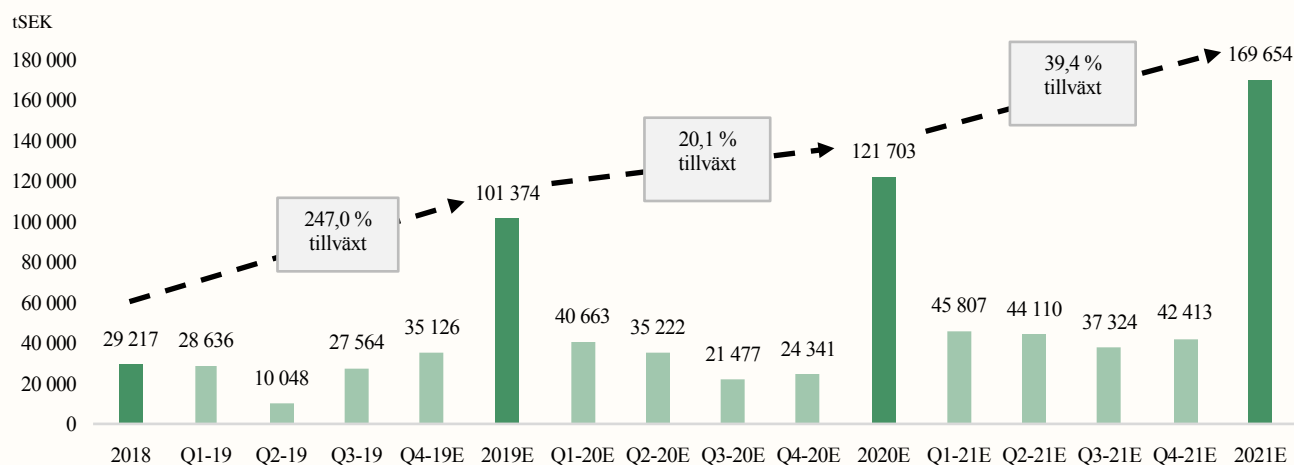

Analyst Groups prognos

Kostnadsprognos för räkenskapsåren 2019 till 2021

Kostnad sålda varor (COGS i grafen nedan) kommer öka i linje med att Obducat ökar sålda volymer av sina produkter, om än i något lägre takt än omsättningen, i samband med att Obducat realiserar operationella skalfördelar.

För att Obducat ska kunna expandera, samt i takt med expansion, så bedöms behovet av att anställa ytterligare personal uppstå. Obducat bedöms främst behöva anställa ytterligare försäljnings- och utvecklingspersonal, för att effektivt kunna bearbeta sina kunders behov, ta nya orders, samt fortsätta lansera nya produktplattformar. Detta resulterar i att kostnadsposterna *administration* samt *marknad* och *försäljning* beräknas stiga för varje år mellan 2019 och 2021. Kostnaderna för *forskning och utveckling* estimeras därtill också öka från år till år under samma period, i linje med att Obducat fortsätter släppa nya och utvecklar existerande produktplattformar.

**KOSTNADERNA
ÖKAR I EN LÄGRE
TAKT ÄN
OMSÄTTNINGEN**

De huvudsakliga kostnadsdrivarna ökar framgent.

COGS, marknads- och försäljningskostnader, administrationskostnader, FoU-kostnader

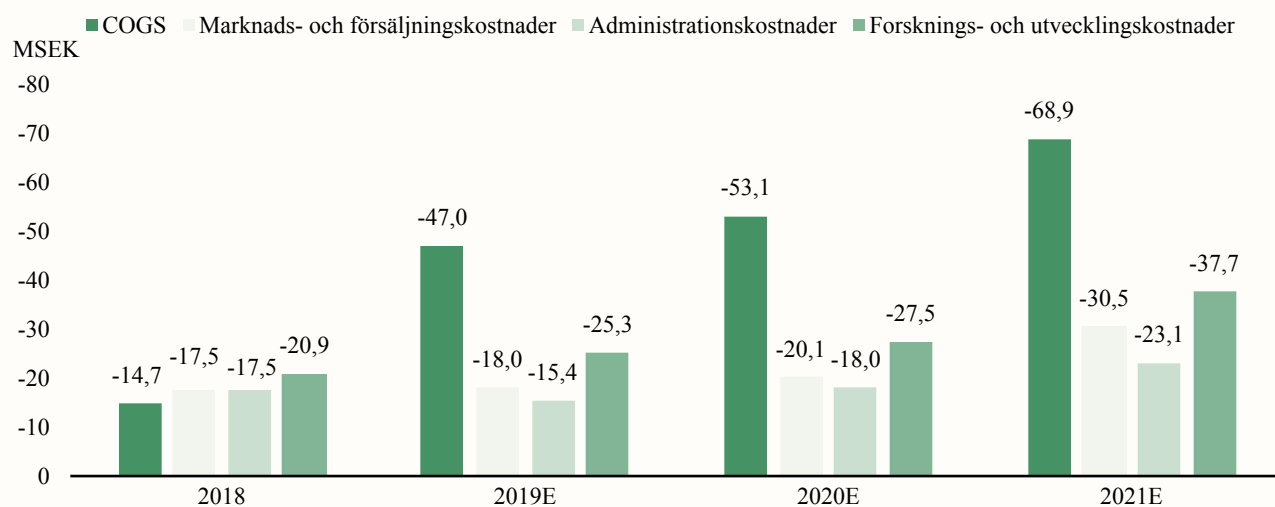

Analyst Groups prognos

FINANSIELL PROGNOSES

EBIT-marginalen beräknas stiga i takt med att Obducat ökar omsättningen

Sedan 2017 har Obducat visat en stigande EBIT-marginal, om än dock från väldigt låga nivåer, där marginalen gått från ca -149,1 % år 2017 till ca -22 % på rullande 12 månader. Framgent förväntas marginalen stiga från år till år, då Bolaget ökar omsättningen i en högre takt än kostnaderna. Detta drivs av en ökad försäljningsvolym som förväntas medföra skalfördelar i produktionen, samt en bättre kostnadskontroll från Bolaget i takt med att den makroekonomiska osäkerheten minskar, vilket gör det lättare för Obducat att planera produktionen av Bolagets maskiner. Obducat estimeras visa ett EBIT-positivt resultat under år 2020 för första räkenskapsåret sedan år 2012, med en EBIT-marginal om 2,5%, som sedan estimeras stiga till 5,6% under år 2021. Framåtblickande efter år 2021 så ser Analyst Group ännu högre rörelsemarginaler som möjliga för Obducat, i takt med att Bolagets underliggande marknad fortsätter växa och efterfrågan, och applikationsområdena, för nanoteknologi ökar.

**EBIT-
RESULTATET
ESTIMERAS
STIGA
KRAFTIGT**

EBIT-resultatet estimeras öka kraftigt mellan åren 2019 och 2023.

EBIT-resultat och EBIT-marginal

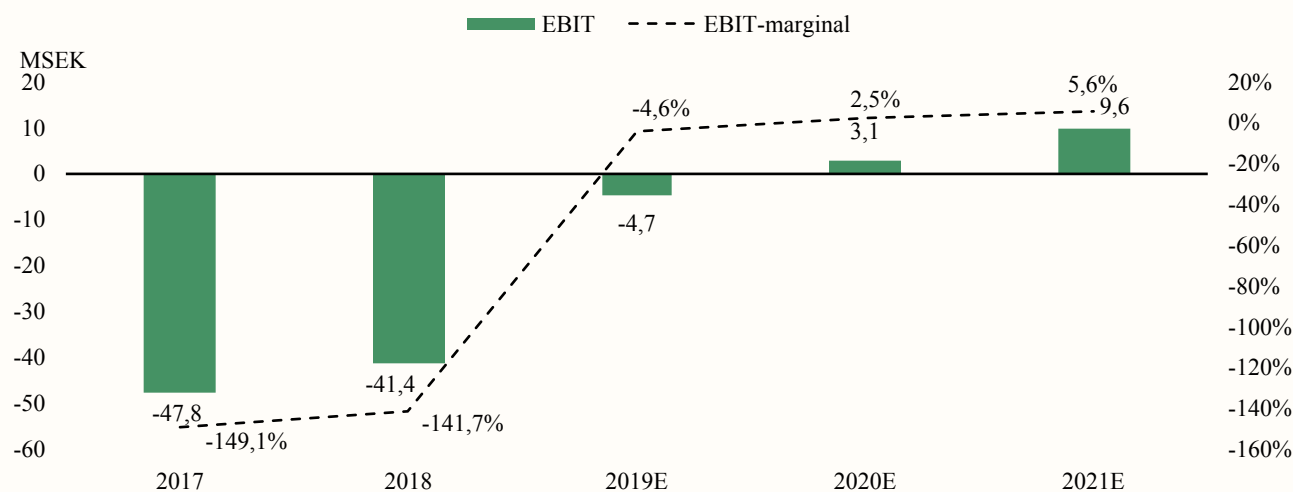

Analyst Groups prognos

Följande tabell är en summering av gjorda Base scenario prognoser på kvartals- och årsbasis för åren 2019 till 2021, anggett i MSEK.

Analyst Group Base scenario	2018	Q1-19	Q2-19	Q3-19	Q4-19E	2019E	Q1-20E	Q2-20E	Q3-20E	Q4-20E	2020E	Q1-21E	Q2-21E	Q3-21E	Q4-21E	2021E
Nettoomsättning	29,2	28,6	10,0	27,6	35,1	101,4	40,7	35,2	21,5	24,3	121,7	45,8	44,1	37,3	42,4	169,7
Aktiverat arbete för egen räkning	0	0	0	0	0	0	0	0	0	0	0	0	0	0	0	0
Övriga rörelseintäkter	0	0	0	0	0	0	0	0	0	0	0	0	0	0	0	0
Totala intäkter	29,2	28,6	10,0	27,6	35,1	101,4	40,7	35,2	21,5	24,3	121,7	45,8	44,1	37,3	42,4	169,7
COGS	-14,7	-13,1	-5,6	-11,6	-16,8	-47,0	-15,8	-14,8	-11,0	-11,6	-53,1	-17,2	-16,9	-17,2	-17,6	-68,9
Bruttoresultat	14,5	15,5	4,5	16,0	18,4	54,3	24,9	20,5	10,5	12,8	68,6	28,6	27,2	20,1	24,9	100,8
Bruttomarginal	49,8%	54,1%	44,5%	58,0%	52,3%	53,6%	61,2%	58,1%	48,8%	52,5%	56,4%	62,4%	61,8%	53,9%	58,6%	59,4%
SG&A	-56,0	-12,7	-13,7	-12,7	-19,9	-59,0	-21,4	-17,5	-12,3	-14,3	-65,6	-24,6	-23,7	-20,1	-22,8	-91,2
EBITDA	-41,4	2,8	-9,3	3,3	-1,5	-4,7	3,5	2,9	-1,8	-1,5	3,1	4,0	3,5	0,0	2,0	9,6
EBITDA-marginal	-141,7%	9,8%	-92,3%	12,0%	-4,3%	-4,6%	8,5%	8,3%	-8,6%	-6,1%	2,5%	8,6%	8,0%	0,1%	4,8%	5,6%
Avskrivningar	0	0	0	0	0	0	0	0	0	0	0	0	0	0	0	0
EBIT	-41,4	2,8	-9,3	3,3	-1,5	-4,7	3,5	2,9	-1,8	-1,5	3,1	4,0	3,5	0,0	2,0	9,6
EBIT-marginal	-141,7%	9,8%	-92,3%	12,0%	-4,3%	-4,6%	8,5%	8,3%	-8,6%	-6,1%	2,5%	8,6%	8,0%	0,1%	4,8%	5,6%
Finansnetto	-0,8	-1,8	0,3	0,2	-0,3	-1,6	-1,4	0,5	0,3	-0,2	-0,8	-0,7	0,5	0,4	0,0	0,3
EBT (Res. före skatt)	-42,2	1,1	-9,0	3,5	-1,8	-6,3	2,0	3,4	-1,5	-1,7	2,3	3,2	4,1	0,5	2,1	9,8
Skatt	0,6	0,1	0,1	0,1	0,0	0,0	-0,4	-0,8	0,0	0,0	0,0	-0,7	-0,9	-0,1	-0,5	0,0
Nettoresultat	-41,6	1,1	-8,9	3,5	-1,8	-6,3	1,6	2,7	-1,5	-1,7	2,3	2,5	3,2	0,4	1,6	9,8
Nettomarginal	-142,5%	3,9%	-89,0%	12,8%	-5,1%	-6,2%	3,9%	7,6%	-7,0%	-6,9%	1,9%	5,5%	7,2%	1,0%	3,8%	5,8%

VÄRDERING

Nyckeltal	2018	12R*	2019E	2020E	2021E
Omsättningstillväxt	-8,9%	141,1%	247,0%	20,1%	39,4%
Bruttomarginal	49,8%	54,5%	53,6%	56,4%	59,4%
EBITDA-marginal	-141,7%	-22,2%	-4,6%	2,5%	5,6%
EBIT-marginal	-141,7%	-22,2%	-4,6%	2,5%	5,6%
Nettomarginal	-149,1%	-24,1%	-6,2%	1,9%	5,8%
P/S	7,3	3,0	2,1	1,7	1,3
EV/S	7,5	3,1	2,1	1,8	1,3
EV/EBITDA	-5,3	-13,9	-46,5	71,2	22,8
EV/EBIT	-5,3	-13,9	-46,5	71,2	22,8
P/E-tal	-5,1	-12,5	-33,9	92,7	21,7

*12R = 12 månader rullande

För att ge perspektiv på Obducats värdering så jämförs Bolaget med Mycronic. Mycronic är ett betydligt större bolag i termer av försäljning, marknadsvärde, antal anställda, samt att de utöver halvledarindustrin även är exponerade mot elektronikindustrin, men bolaget har en liknande affärsmodell som Obducat, och Mycronics laserritarprodukter används inom mikrolitografi, och riktar sig därmed mot samma slutmarknad som Obducats produkter.

MYCRONIC

When passion meets innovation ●

Nyckeltal Mycronic

P/S	EV/S	Brutto-marginal
3,70	3,60	55,39%

Mycronic är en svensk koncern som är verksam inom elektronik- och halvledarindustrin, och har en lokal närvaro i över 50 länder. Bolaget arbetar med produktionsutrustning för tillverkning av elektronik- och bildskärmar. Verksamheten bedrivs i två affärsområden, Pattern Generators och Assembly Solution. Assembly Solutions delen är inriktad på system för elektronikproduktion med ett heltäckande erbjudande för montering, inspektion samt monteringsutrustning inom området automation. Pattern Generators levererar mask- och laserritare som används för att producera avancerade fotomasker, vilka sedan används i tillverkningen av bildskärmar i bland annat TV-apparater, mobiltelefoner och datorskärmar.

Mycronic har historiskt växt både organiskt och genom förvärv, och jobbar aktivt med att göra strategiska förvärv. Bolaget är noterat på Nasdaq Stockholm Mid Cap, har ett börsvärde om ca 15 700 MSEK, och har 1 327 anställda.

VÄRDERING

Jämförelse av Obducat Europe och Mycronic

12R	Obducat	Mycronic
Omsättningstillväxt	141,1%	-19,6%
Bruttomarginal	54,5%	55,4%
EBITDA-marginal	-22,2%	29,6%
EBIT-marginal	-22,2%	25,6%
Nettomarginal	-24,1%	19,9%
P/S	3,0	3,7
EV/S	3,1	3,6
EV/EBITDA	-13,9	12,0
EV/EBIT	-13,9	13,9
P/E	-12,5	18,6

Obducat har en betydligt högre omsättningstillväxt än Mycronic på rullande 12 månader, men är samtidigt förlustdrivande. Mycronic har historiskt varit lönsamma sedan 2013, och har växt omsättningen samt vinsten för varje år sedan dess, och har visat på en EBIT-marginal över 25% sedan 2015. Bolaget är därutöver av en betydligt större storlek än Obducat, har starkare finanser, med en stor nettokassa, samt högre likviditet i aktien. Därför så är Mycronics högre värdering rättfärdigad. Då Obducat estimeras visa på hög tillväxt samt högre marginaler framgent så går en uppvärdering av aktien dock att motivera, varför en målmultipl om P/S 2,9x appliceras på Bolaget för år 2020, samt en multipl om P/S 3,0x appliceras på Obducat för år 2021. De applicerade målmultiplarna resulterar i en aktiekurs om 3,4 kr för år 2020 samt 4,8 kr per aktie för år 2021.

3,4 KR
PER AKTIE
I ETT BASE
SCENARIO

Följande är en illustration av potentiell uppvärdering de kommande två åren i ett Base scenario

Värdering givet tillämpad P/S-multipl

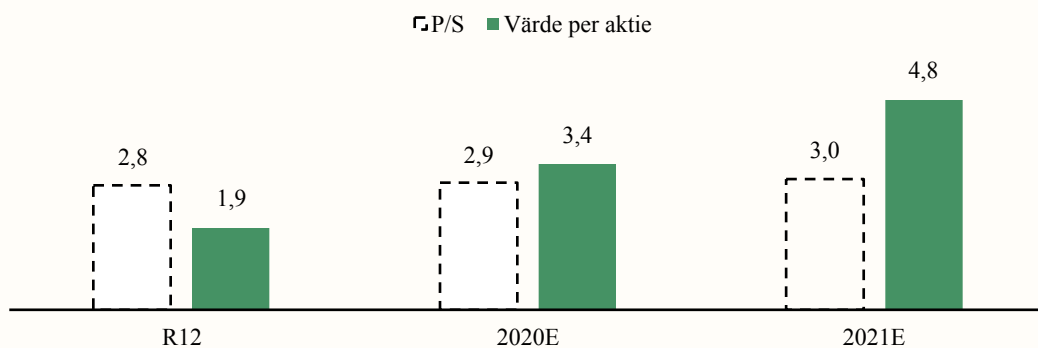

Analyst Groups prognos

BULL & BEAR

Bull scenario

I ett Bull scenario för år 2020 estimeras Obducat visa en omsättningstillväxt om 42,8 %, vilket i kombination med god kostnadskontroll gör att Bolaget vänder till en stark vinst, med en estimerad EBIT-marginal om 4,8 %. Omsättningsökningen drivs av att Obducat lanserar nya produkter samt av att Bolaget färdigställer sin pilotproduktionslinje under året, vilken estimeras börja generera intäkter under H2 2020.

År 2021 bedöms bli ett ännu starkare år än 2020 för Obducat i ett Bull scenario, och Bolagets omsättning växer från ca 150 MSEK till 251 MSEK, motsvarande en omsättningsökning om 67,3 %. De makroekonomiska orosmolnen bedöms ha minskat kraftigt, och handelskriget väntas ha deskalerats under år 2021, vilket gör att ett flertal av Obducats kunder investerar i kapacitetsuppbyggnad, vilket ökar efterfrågan på Obducats produkter kraftigt. De goda makroekonomiska förutsättningarna gör att Obducat kan planera sin produktion till högre grad än under 2020, vilket gör att Obducat estimeras öka EBIT-marginalen till 12,6 % under helåret 2021. I ett Bull scenario appliceras en P/S-multipel för år 2020 om 3,1x på Obducats aktie, vilket ger ett värde per aktie om 4,4 kr. För år 2021 appliceras en P/S-multipel om 3,3x vilket resulterar i ett värde per aktie om ca 7,9 kr.

4,4 KR
PER AKTIE
I ETT BULL
SCENARIO

Följande är en illustration av potentiell uppvärdering de kommande två åren i ett Bull scenario.

Värdering givet tillämpad P/S-multipel

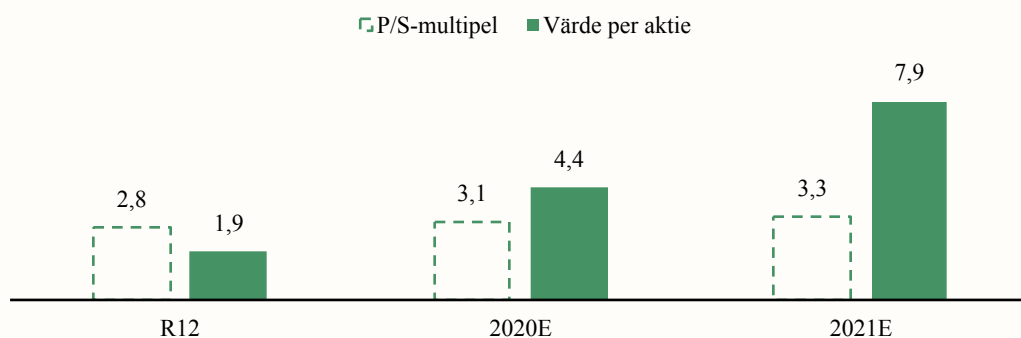

Analyst Groups prognos

Bear scenario

I ett Bear scenario för år 2020 så bedöms handelskriget fortsätta skapa osäkerhet inom halvledarindustrin, vilket gör att Obducat tar färre order än vad Bolaget beräknat. Detta gör att omsättningen minskar mellan åren 2019 och 2020, med en estimerad minskning om 28,8 %, vilket, i kombination med relativt fasta rörelsekostnader, gör att Bolaget visar förlust för helåret 2020, med en EBIT-marginal om -20,8 %.

I ett Bear Scenario för år 2021 estimeras Obducat fortfarande kunna öka omsättningen, med bakgrund av mindre makroekonomisk osäkerhet och ett ökat fokus på försäljning jämfört med år 2020. Detta leder till en omsättningstillväxt om 14,5 %, samtidigt som rörelsekostnaderna ökar med enbart 12,7 %. Kostnaderna kommer dock från en högre bas från år 2020 jämfört med omsättningen från samma år, varför Obducat estimeras göra förlust även år 2020. I ett Bear scenario kan en nyemission bli aktuell under år 2021, och Bolagets prestation rättfärdigare en lägre värdering än i ett Base scenario. P/S-multiplar om 2,2x och 1,8x sätts på Obducat för 2020 respektive 2021 i ett Bear scenario, vilket resulterar i en aktiekurs om ca 1,5 kr för år 2020, och en aktiekurs om 1,4 för år 2021.

1,5 KR
PER AKTIE
I ETT BEAR
SCENARIO

Följande är en illustration av potentiell uppvärdering de kommande två åren i ett Bear scenario

Värdering givet tillämpad P/S-multipel

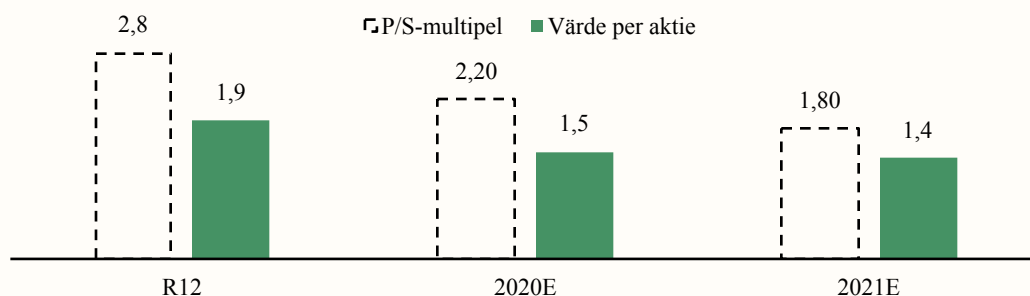

Analyst Groups prognos

BOLAGSINTERVJU, PATRIK LUNDSTRÖM

Hur skulle du, med egna ord, pitcha Obducat som investering idag?

Obducat har en ledande och stark position på en marknad som stör inför tillväxt. Vidare har Obducats produkt- och teknikportfölj en hög marknadsrelevans för det som kommer att efterfrågas framöver som drivs av stora megatrends såsom;

- Demografiska och sociala förändringar – behovet av att sänka kostnaderna för sjukvård
- Tekniska genombrott – Augmented Reality (AR), Virtual Reality (VR), Mixed Reality (MR), Artificiell Intelligens (AI), Internet of Things (5G).
- Klimatförändringar och resursbrist – behov av effektivare produktion av förnyelsebar energi samt minskad resursförbrukning genom miniatyrisering

Obducat har varit aktiva under lång tid inom nanoteknikområdet och har därmed ackumulerat en stor mängd erfarenhet och kunskap som är relevant i det pågående industriella genombrottet för nanolitografi. I takt med att exempelvis de mega trends som nämnts ovan realiseras så kommer detta är väsentligen öka marknadspotentialen för den typ av nanolitografi som Obducat har utvecklat och nu står redo att leverera.

Ovan sammantaget med att Obducat, i ett internationellt jämförelseperspektiv, har en relativt sett låg värderingen så är Obducat ett klart intressant investeringsalternativ för de investerare som söker placeringar med hög potential.

Vilka ser ni som era största konkurrenter i nuläget? Hur skiljer sig ni från dessa konkurrenter? Vad är Obducats styrka?

Huvudsakliga konkurrenter är exempelvis Süss Microtec, EVG, TEL, Screen. Merparten av Obducats konkurrenter är väsentligen större bolag jämförelsevis. Konkurrenterna har ofta också något bredare produkt- och teknikportfölj.

Rent allmänt går kundbehoven, inom de applikationsområden Obducat fokuserar på, i en riktning där det kommer att behövas mer kundanpassade litografilösningar. Obducats produktplattform är mer flexibel i jämförelse med våra konkurrenter och vi har lättare att hantera kundanpassningar. Det vi jobbar med i bolaget är att hitta en optimal kombination mellan flexibilitet och standardisering, även kallat ”mass customization”.

På ett mer tekniskt plan så handlar det om prestandafördelar som att Obducats NIL-teknik kan skapa nano- och mikrostrukturer på stora substratytor såväl som icke-plana ytor – något som flertalet av våra konkurrenter inte klarar.

Omsättningen har ökat kraftigt de första 9 månaderna av 2019, drivet av en stark ordergång. Vad har drivit ordergången? Hur förväntar du dig att det kommer se ut under 2020?

Under 2018 hade Obducat en bra ordergång vilket var resultatet av en stark efterfrågan på marknaden samtidigt som att bolaget redan under 2017 inledde en expansion av sälj- och marknadsorganisationen. De indikationer som nu finns i industrin är att den högre osäkerhetsnivån som varit gällande under 2019 är något som industrin har accepterat som ett faktum och något som måste tas i beaktande framöver men att det inte kan resultera i att utvecklingen avstannar. Vi ser redan en ökade aktivitetsnivå och vi förväntar oss en återhämtning vad gäller ordergången under 2020 samt en kontinuerlig tillväxt mot den förväntade all time high 2023 som branschbedömare förutspår.

Om 3 år, vart ser du att Obducat är då?

Förväntningen är att Obducat då har uppnått en stabil lönsamhet och att produktportföljen har kompletterats med relevanta produkter som stärker Obducats erbjudande. Jag förväntar mig också att Obducat genererar kontinuerlig omsättning från en egen pilotproduktionsanläggning.

VD-INTERVJU, PATRIK LUNDSTRÖM

Finns det några flaskhalsar som kan komma att hindra Obducat från att växa sin försäljning framgent? Hur jobbar ni för att komma runt dessa?

En utmaning är att klara av att växa en relativt liten organisation i ett högt tempo – det tar ofta kraft från existerande medarbetare. I möjligaste mån försöker vi, särskilt för sälj- och marknadstjänster såväl som tjänster på utvecklings sidan, rekrytera personer som redan är aktiva i relevanta branscher och som har erforderligas erfarenheter vilket förenklar och därmed möjliggör en snabbare organisationsutbyggnad.

Om tillväxten blir väldigt kraftig kan även behovet av ett större än planerat rörelsekapital uppstå. Detta är något vi försöker att förbereda för genom att ha kontinuerliga dialoger med aktörer som erbjuder olika typer av finansiella tjänster.

STYRELSE

Patrik Lundström, arbetande styrelseordförande

Patrik är arbetande styrelseordförande och koncernchef sedan maj 2018, och har även varit VD för Obducat under perioden mellan åren 2000 till 2018. Han har varit anställd i koncernen sedan 2000. Patrik innehar en Ekonomie magister. *Aktieinnehav: 1 276 166 aktier av serie B samt 577 296 preferensaktier av serie B i Obducat AB. Patrik Lundström innehar därutöver aktier motsvarande 30 procent av aktiekapitalet i Nanobiochip Sweden AB, Obducats största aktieägare med ett innehav av 1 879 449 aktier av serie A. Vidare innehar Patrik Lundström aktier motsvarande 26 procent av aktiekapitalet i European Nano Invest AB med ett innehav av 887 733 aktier av serie A och 650 000 preferensaktier av serie B samt 237 aktier av serie B i Obducat.*

Magnus Breidne, styrelseledamot

Magnus är sedan 2011 anställd av Kungliga Ingenjörsvetenskapakademien (IVA), som projektchef fram till 2017 och nu ansvarig för IVAs Internationella verksamhet. Dessförinnan var Magnus Sveriges forskningsråd (teknisk attaché) i Peking under sju år (2004-2010). Han har varit verkställande direktör för Institutet för optisk forskning, styrelseordförande för Ignis A/S (norskt IT-bolag noterat på Oslo-börsen), suttit i styrelsen för en rad nordiska *starts-ups* och varit VD för ett danskt komponentföretag i IT-branschen med stor del av försäljningen inriktad på den kinesiska marknaden. Magnus är utnämnd till *Fellow* av *European Optical Society* och av SPIE - The International Society for Optics and Photonics. Magnus är Teknisk doktor i fysik vid Kungliga Tekniska Högskolan. *Aktieinnehav: Magnus innehar inga aktier i Bolaget.*

Jarl Hjärre, styrelseledamot

Jarl har en internationell bakgrund och erfarenhet både operativt samt inom strategi och Corporate Finance. Han har arbetat aktivt som strategisk rådgivare mot ett stort antal kunder och har framgångsrikt genomfört kapitalanskaffningsuppdrag, refinansieringar, företagsförvärv och avyttringar. Operativt har Jarl haft roller såsom Head of Corporate Finance Downstream Operations på Rio Tinto Ltd, Chief Operating Officer på Phanar Asset Management samt som Director på Carlsdorff Partners och Vice President på Northstar Global Partners LLC. Därutöver har han varit Co-Founder av två bolag i USA. Jarl startade sin karriär hos Elektrolux i Singapore men har även varit Business Controller på EF English First. Internationellt har han förutom Europa, varit aktiv i USA, Latin Amerika, Ryssland och Sydostasien. Jarl innehar en Civilekonomexamen från Handelshögskolan i Stockholm. *Aktieinnehav: Jarl innehar inga aktier i Bolaget.*

Henri Bergstrand, styrelseledamot

Henri är en av Obducats två grundare. Han har tidigare varit arbetande styrelseordförande i Obducat under åren 2004-2016 (dessförinnan arbetande styrelseordförande 1996-2001, arbetande ledamot 2002-2004, t.f. VD under 2001 samt anställd i bolaget sedan 1996). Henri har under mer än 25 års tid, parallellt med eget företagande, anlitats av ett flertal börsnoterade och andra bolag, och innehar därmed en omfattande och gedigen bakgrund och erfarenhet inom styrelsearbete med lång börserfarenhet, företagsutveckling, finansiering, produktion och entreprenörskap. Bland övriga uppdrag kan nämnas styrelseuppdrag i European Nano Invest AB (ordf.), European Nano Invest Hong Kong Ltd, NanoBiochip Sweden AB (ordf.) samt i egna bolag såsom inom ramen för Eds Bruk AB gruppen (ordf.). Henri innehar en utbildning som civilekonom, maskiningenjör och reservofficer/kapten/kustjägare.

Aktieinnehav: Henri innehar, direkt och via av honom till mer än 50% av rösterna ägda bolag inflytande över, 2.829.949 aktier av serie A, 650.000 preferensaktier av serie A samt 237 aktier av serie B i Bolaget, motsvarande 25,4 procent av rösterna och 3,3 procent av kapitalet i Obducat AB (publ), och är därigenom som fysisk person, flaggningskyldig som Obducats, i röster räknat, största enskilda aktieägare. De bolag Henri företräder, och är Ordf. i, avseende aktieäggande i Obducat och dennes andel av aktiekapitalet i dessa är: Eds Bruk Herrgård AB (100 %), European Nano Invest AB (50 %) NanoBiochip Sweden AB (58,4 %) och Neprovente KB (100 %).

Ola Möllerström, styrelseledamot

Ola har 20 års erfarenhet från internationella affärer samt av försäljning, marknadsföring och utveckling av produkter och tjänster inom Internet of Things (IoT), Consumer Electronic Products och E-learning. Han är idag Vice VD på Sigma Connectivity AB (2014-) med ansvar för försäljning och marknadsföring. Han har tidigare varit Head of Portfolio & Product Planning på Sony Mobile och Sony Ericsson (2002-2014), samt VD på Luvit AB (2000-2002). *Aktieinnehav: Ola innehar genom eget bolag 500 000 aktier av serie B.*

LEDNINGSGRUPP

Patrik Lundström, arbetande styrelseordförande

Se beskrivning sida 19.

Aktieinnehav: se sida 19.

André Bergstrand, t.f. Verkställande Direktör samt CFO

André är tillförordnad verkställande direktör i Obducat AB sedan maj, 2018 och CFO i Obducat sedan 2016. Han innehar en BA (Hons) in International Business with Finance and Spanish samt en MSc i Business and Economics. Utöver sitt uppdrag i Obducat är André även Styrelsesuppleant i NanoBiochip Sweden AB samt European Nano Invest AB.

Aktieinnehav: André innehar 40 400 aktier av serie B, 11 734 preferensaktier av serie B.

Kristian Thulin, VP Business Development

Kristian innehar rollen som VP Business Development, han har varit anställd i Obducat-koncernen under perioden 2008-2012, samt sedan 2014. Kristian innehar utbildningar i form av Gymnasietekniker samt en DIHM-examen i Affärskommunikation.

Aktieinnehav: Kristian innehar inga aktier i Bolaget.

APPENDIX

Aktiekursens utveckling

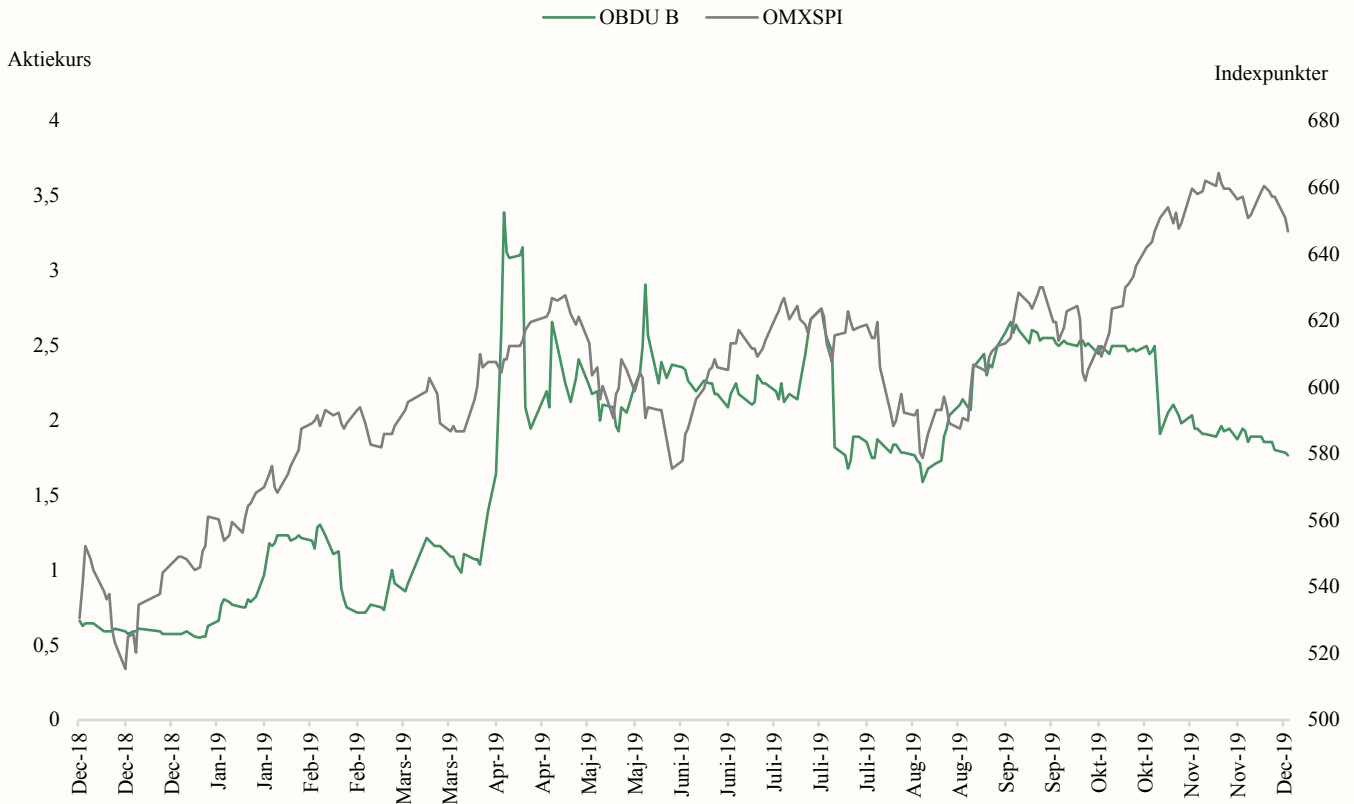

Historiska siffror (MSEK)	2017	Q1-18	Q2-18	Q3-18	Q4-18	2018	Q1-19	Q2-19	Q3-19
Nettoomsättning	32,1	7,5	9,7	7,8	4,2	29,2	28,6	10,0	27,6
Aktiverat arbete för egen räkning	0	0	0	0	0	0	0	0	0
Övriga rörelseintäkter	0	0	0	0	0	0	0	0	0
Totala intäkter	32,1	7,5	9,7	7,8	4,2	29,2	28,6	10,0	27,6
COGS	-25,2	-3,5	-5,2	-4,3	-1,8	-14,7	-13,1	-5,6	-11,6
Bruttoresultat	6,9	4,1	4,5	3,6	2,4	14,5	15,5	4,5	16,0
<i>Bruttomarginal</i>	<i>21,5%</i>	<i>54,2%</i>	<i>46,3%</i>	<i>45,6%</i>	<i>57,6%</i>	<i>49,8%</i>	<i>54,1%</i>	<i>44,5%</i>	<i>58,0%</i>
SG&A	-54,7	-13,4	-14,2	-13,5	-14,9	-56,0	-12,7	-13,7	-12,7
EBITDA	-47,8	-9,3	-9,7	-9,9	-12,5	-41,4	2,8	-9,3	3,3
<i>EBITDA-marginal</i>	<i>-149,1%</i>	<i>-123,4%</i>	<i>-100,3%</i>	<i>-127,3%</i>	<i>-296,8%</i>	<i>-141,7%</i>	<i>9,8%</i>	<i>-92,3%</i>	<i>12,0%</i>
Avskrivningar	0	0	0	0	0	0	0	0	0
EBIT	-47,8	-9,3	-9,7	-9,9	-12,5	-41,4	2,8	-9,3	3,3
<i>EBIT-marginal</i>	<i>-149,1%</i>	<i>-123,4%</i>	<i>-100,3%</i>	<i>-127,3%</i>	<i>-296,8%</i>	<i>-141,7%</i>	<i>9,8%</i>	<i>-92,3%</i>	<i>12,0%</i>
Finansnetto	1,0	1,2	0,2	-1,6	-0,6	-0,8	-1,8	0,3	0,2
EBT (Res. före skatt)	-46,8	-8,1	-9,5	-11,5	-13,1	-42,2	1,1	-9,0	3,5
Skatt	-1,0	0,1	0,1	0,1	0,4	0,6	0,1	0,1	0,1
Nettoresultat	-47,8	-8,1	-9,4	-11,4	-12,7	-41,6	1,1	-8,9	3,5
<i>Nettomarginal</i>	<i>-149,1%</i>	<i>-107,3%</i>	<i>-97,3%</i>	<i>-146,5%</i>	<i>-301,9%</i>	<i>-142,5%</i>	<i>3,9%</i>	<i>-89,0%</i>	<i>12,8%</i>

APPENDIX

Analyst Group Bull scenario	2018	Q1-19	Q2-19	Q3-19	Q4-19E	2019E	Q1-20E	Q2-20E	Q3-20E	Q4-20E	2020E	Q1-21E	Q2-21E	Q3-21E	Q4-21E	2021E
Nettoomsättning	29,2	28,6	10,0	27,6	38,8	105,1	44,7	43,1	34,6	27,7	150,0	67,8	65,3	55,2	62,8	251,0
Aktiverat arbete för egen räkning	0	0	0	0	0	0	0	0	0	0	0	0	0	0	0	0
Övriga rörelseintäkter	0	0	0	0	0	0	0	0	0	0	0	0	0	0	0	0
Totala intäkter	29,2	28,6	10,0	27,6	38,8	105,1	44,7	43,1	34,6	27,7	150,0	67,8	65,3	55,2	62,8	251,0
COGS	-14,7	-13,1	-5,6	-11,6	-16,6	-46,8	-18,1	-16,2	-13,7	-12,1	-60,3	-23,8	-23,3	-23,8	-24,3	-95,3
Bruttoresultat	14,5	15,5	4,5	16,0	22,3	58,2	26,6	26,9	20,8	15,5	89,8	44,0	41,9	31,4	38,5	155,8
<i>Bruttomarginal</i>	<i>49,8%</i>	<i>54,1%</i>	<i>44,5%</i>	<i>58,0%</i>	<i>57,3%</i>	<i>55,4%</i>	<i>59,5%</i>	<i>62,3%</i>	<i>60,3%</i>	<i>56,1%</i>	<i>59,8%</i>	<i>64,9%</i>	<i>64,2%</i>	<i>56,9%</i>	<i>61,3%</i>	<i>62,0%</i>
SG&A	-56,0	-12,7	-13,7	-12,7	-21,3	-60,4	-27,5	-23,7	-15,8	-15,6	-82,5	-33,5	-32,3	-27,3	-31,0	-124,2
EBITDA	-41,4	2,8	-9,3	3,3	1,0	-2,2	-0,9	3,2	5,0	-0,1	7,3	10,4	9,6	4,1	7,4	31,6
<i>EBITDA-marginal</i>	<i>-141,7%</i>	<i>9,8%</i>	<i>-92,3%</i>	<i>12,0%</i>	<i>2,5%</i>	<i>-2,1%</i>	<i>-1,9%</i>	<i>7,4%</i>	<i>14,6%</i>	<i>-0,4%</i>	<i>4,8%</i>	<i>15,4%</i>	<i>14,8%</i>	<i>7,4%</i>	<i>11,8%</i>	<i>12,6%</i>
Avskrivningar	0	0	0	0	0	0	0	0	0	0	0	0	0	0	0	0
EBIT	-41,4	2,8	-9,3	3,3	1,0	-2,2	-0,9	3,2	5,0	-0,1	7,3	10,4	9,6	4,1	7,4	31,6
<i>EBIT-marginal</i>	<i>-141,7%</i>	<i>9,8%</i>	<i>-92,3%</i>	<i>12,0%</i>	<i>2,5%</i>	<i>-2,1%</i>	<i>-1,9%</i>	<i>7,4%</i>	<i>14,6%</i>	<i>-0,4%</i>	<i>4,8%</i>	<i>15,4%</i>	<i>14,8%</i>	<i>7,4%</i>	<i>11,8%</i>	<i>12,6%</i>
Finansnetto	-0,8	-1,8	0,3	0,2	-0,3	-1,6	-1,4	0,5	0,3	-0,2	-0,8	-0,7	0,5	0,4	0,0	0,3
EBT (Res. före skatt)	-42,2	1,1	-9,0	3,5	0,7	-3,8	-2,3	3,7	5,4	-0,3	6,5	9,7	10,2	4,5	7,4	31,9
Skatt	0,6	0,1	0,1	0,1	-0,2	0,0	0,0	-0,8	-1,2	0,0	-1,4	-2,1	-2,2	-1,0	-1,6	-7,0
Nettoresultat	-41,6	1,1	-8,9	3,5	0,6	-3,8	-2,3	2,9	4,2	-0,3	5,1	7,6	7,9	3,5	5,8	24,8
<i>Nettomarginal</i>	<i>-142,5%</i>	<i>3,9%</i>	<i>-89,0%</i>	<i>12,8%</i>	<i>1,4%</i>	<i>-3,6%</i>	<i>-5,1%</i>	<i>6,7%</i>	<i>12,1%</i>	<i>-1,0%</i>	<i>3,4%</i>	<i>11,2%</i>	<i>12,2%</i>	<i>6,4%</i>	<i>9,2%</i>	<i>9,9%</i>

Analyst Group Bear scenario	2018	Q1-19	Q2-19	Q3-19	Q4-19E	2019E	Q1-20E	Q2-20E	Q3-20E	Q4-20E	2020E	Q1-21E	Q2-21E	Q3-21E	Q4-21E	2021E
Nettoomsättning	29,2	28,6	10,0	27,6	32,7	99,0	19,5	16,6	18,6	15,7	70,4	21,8	21,0	17,7	20,2	80,7
Aktiverat arbete för egen räkning	0	0	0	0	0	0	0	0	0	0	0	0	0	0	0	0
Övriga rörelseintäkter	0	0	0	0	0	0	0	0	0	0	0	0	0	0	0	0
Totala intäkter	29,2	28,6	10,0	27,6	32,7	99,0	19,5	16,6	18,6	15,7	70,4	21,8	21,0	17,7	20,2	80,7
COGS	-14,7	-13,1	-5,6	-11,6	-17,6	-47,8	-11,2	-7,5	-8,1	-9,9	-36,7	-9,6	-9,4	-9,6	-9,8	-38,5
Bruttoresultat	14,5	15,5	4,5	16,0	15,1	51,1	8,3	9,1	10,5	5,9	33,8	12,1	11,5	8,1	10,3	42,1
<i>Bruttomarginal</i>	<i>49,8%</i>	<i>54,1%</i>	<i>44,5%</i>	<i>58,0%</i>	<i>46,3%</i>	<i>51,6%</i>	<i>42,6%</i>	<i>54,7%</i>	<i>56,5%</i>	<i>37,2%</i>	<i>47,9%</i>	<i>55,8%</i>	<i>55,0%</i>	<i>45,7%</i>	<i>51,3%</i>	<i>52,3%</i>
SG&A	-56,0	-12,7	-13,7	-12,7	-18,6	-57,7	-14,1	-12,9	-9,8	-11,6	-48,4	-13,8	-13,2	-11,2	-12,7	-50,9
EBITDA	-41,4	2,8	-9,3	3,3	-3,5	-6,6	-5,8	-3,8	0,7	-5,7	-14,7	-1,6	-1,7	-3,1	-2,4	-8,8
<i>EBITDA-marginal</i>	<i>-141,7%</i>	<i>9,8%</i>	<i>-92,3%</i>	<i>12,0%</i>	<i>-10,6%</i>	<i>-6,7%</i>	<i>-29,9%</i>	<i>-22,9%</i>	<i>3,8%</i>	<i>-36,3%</i>	<i>-20,8%</i>	<i>-7,4%</i>	<i>-8,1%</i>	<i>-17,4%</i>	<i>-11,9%</i>	<i>-10,9%</i>
Avskrivningar	0	0	0	0	0	0	0	0	0	0	0	0	0	0	0	0
EBIT	-41,4	2,8	-9,3	3,3	-3,5	-6,6	-5,8	-3,8	0,7	-5,7	-14,7	-1,6	-1,7	-3,1	-2,4	-8,8
<i>EBIT-marginal</i>	<i>-141,7%</i>	<i>9,8%</i>	<i>-92,3%</i>	<i>12,0%</i>	<i>-10,6%</i>	<i>-6,7%</i>	<i>-29,9%</i>	<i>-22,9%</i>	<i>3,8%</i>	<i>-36,3%</i>	<i>-20,8%</i>	<i>-7,4%</i>	<i>-8,1%</i>	<i>-17,4%</i>	<i>-11,9%</i>	<i>-10,9%</i>
Finansnetto	-0,8	-1,8	0,3	0,2	-0,3	-1,6	-1,4	0,5	0,3	-0,2	-0,8	-0,7	0,5	0,4	0,0	0,3
EBT (Res. före skatt)	-42,2	1,1	-9,0	3,5	-3,8	-8,3	-7,3	-3,3	1,0	-5,9	-15,4	-2,3	-1,2	-2,6	-2,4	-8,5
Skatt	0,6	0,1	0,1	0,1	0,0	0,0	0,0	0,0	-0,2	0,0	0,0	0,0	0,0	0,0	0,0	0,0
Nettoresultat	-41,6	1,1	-8,9	3,5	-3,8	-8,3	-7,3	-3,3	0,8	-5,9	-15,4	-2,3	-1,2	-2,6	-2,4	-8,5
<i>Nettomarginal</i>	<i>-142,5%</i>	<i>3,9%</i>	<i>-89,0%</i>	<i>12,8%</i>	<i>-11,6%</i>	<i>-8,3%</i>	<i>-37,3%</i>	<i>-19,8%</i>	<i>4,4%</i>	<i>-37,5%</i>	<i>-21,9%</i>	<i>-10,8%</i>	<i>-5,6%</i>	<i>-14,9%</i>	<i>-11,8%</i>	<i>-10,6%</i>

DISCLAIMER

Ansvarsbegränsning

Dessa analyser, dokument eller annan information härrörande AG Equity Research AB (vidare AG) är framställt i informationssyfte, för allmän spridning, och är inte avsett att vara rådgivande. Informationen i analyserna är baserade på källor och uppgifter samt utlåtanden från personer som AG bedömer tillförlitliga. AG kan dock aldrig garantera riktigheten i informationen. Alla estimat i analyserna är subjektiva bedömningar, vilka alltid innehåller viss osäkerhet och bör användas varsamt. AG kan därmed aldrig garantera att prognoser och/eller estimat uppfylls. Detta innebär att investeringsbeslut baserat på information från AG eller personer med koppling till AG, alltid fattas självständigt av investeraren. Dessa analyser, dokument och information härrörande AG är avsett att vara ett av flera redskap vid investeringsbeslut. Investerare uppmanas att komplettera med ytterligare material och information samt konsultera en finansiell rådgivare inför alla investeringsbeslut. AG fransäger sig allt ansvar för eventuell förlust eller skada av vad slag det må vara som grundar sig på användandet av material härrörande AG.

Intressekonflikter och opartiskhet

För att säkerställa Analyst Groups oberoende har Analyst Group inrättat interna regler för analytiker, utöver detta så har alla analytiker undertecknat avtal i vilket de är skyldiga att redovisa alla eventuella intressekonflikter.

Dessa har utformats för att säkerställa att *KOMMISSIONENS DELEGERADE FÖRORDNING (EU) 2016/958 av den 9 mars 2016 om komplettering av Europaparlamentets och rådets förordning (EU) nr 596/2014 vad gäller tekniska standarder för tillsyn för de tekniska villkoren för en objektiv presentation av investeringsrekommendationer eller annan information som rekommenderar eller föreslår en investeringsstrategi och för uppgivande av särskilda intressen och intressekonflikter* efterlevs.

För fullständiga regler för våra analytiker se: www.analystgroup.se/ansvarsbegransning

Bull and Bear- Rekommendationer

Rekommendationerna i form av bull alternativt bear syftar till att förmedla en övergripande bild av Analyst Groups åsikt. Rekommendationerna är utarbetade genom noggranna processer bestående av kvalitativ research och övervägning samt diskussion med andra kvalificerade analytiker.

Definition Bull: Bull är en metafor för en positivt inställd vy på framtiden. Termen används för att beskriva de faktorer som talar för en positiv framtidsutveckling för bolaget.

Definition Bear: Bear är en metafor för en pessimistisk inställd vy på framtiden. Termen används för att beskriva de faktorer som talar för en negativ framtidsutveckling för bolaget.

Övrigt

Denna analys är en så kallad uppdragsanalys. Detta innebär att Analyst Group har mottagit betalning för att göra analysen. Uppdragsgivare **Obducat AB** (vidare Bolaget) har inte haft någon möjlighet att påverka de delar där Analyst Group har haft åsikter om Bolaget, framtida värdering eller annat som skulle kunna tänkas utgöra en subjektiv bedömning.

De delar som Bolaget har kunnat påverka är de delar som är rent faktamässiga och objektiva.

Analytiker Joakim Walldoff äger inte aktier i bolaget.

Oliver Molse, närstående person till AG, agerar garantiåtagare via bolag i Obducat AB (publ) under företrädesemissionen december 2019.

Upphovsrätt

Denna analys är upphovsrättsskyddad enligt lag och är AG Equity Research AB egendom (© AG Equity Research AB 2014-2019). Delning, spridning eller motsvarande till en tredje part är tillåtet under förutsättning att analysen delas i oförändrad form.

Ag

Analyst Group

AG EQUITY RESEARCH AB

RIDDARGATAN 35
114 57 STOCKHOLM

© AG Equity Research AB 2014-2019
WWW.ANALYSTGROUP.SE